

## Ballenpresse ARTechnic PBe15



### Vorteile unserer Maschinen:

- **Sehr steife und stabil geführte Pressplatte.** Der Hydraulikzylinder übernimmt keine Biegekräfte der Pressplatte, welche zu seiner Beschädigung führen könnten. Alle Kräfte, die auf die Pressplatte beim Pressen einwirken, werden durch spezielle Kunststoffschienen übernommen, die an den Ecken der Presskammer angebracht sind. Diese Führungsschienen bestehen aus einem speziell ausgewählten Kunststoff, welcher sich durch eine sehr hohe Beständigkeit gegenüber Abreibungen kennzeichnet, was sie zu Elementen aussergewöhnlich hoher Haltbarkeit macht. Dank unseren Lösungen ist es nicht nötig die Neigungen der Pressplatte zu kontrollieren. All dies dient dem Zweck, damit Sie unsere Maschinen sicher benutzen und bedienen können, sogar bei sehr anspruchsvollen Materialien ohne sich über einen eventuellen Betriebsschaden Sorgen zu machen.
- **Die Stahl-Konstruktion** unserer Maschinen ist so entworfen, dass sie Belastungen tragen kann, die weit über die Nennlast der verschiedenen Modelle hinausgeht (daher kommt gewöhnlich die größere Eigenmasse unserer Maschinen im Vergleich zu der Konkurrenz).
- **Ein System von Rückhaltekrallen**, welches die Ausdehnung des gepressten Materials nach weiteren Arbeitszyklen verhindert.
- **Möglichkeit zur speziellen Herstellung** von Maschinen auf Wunsch des Kunden, z.B. veränderter Hub der Pressplatte, verschiedene Größen der Ladeklappe, verschiedene Ballengrößen, usw.
- **Möglichkeit zum Verbinden der Pakete** (Ballen) mit allen üblich verwendeten Materialien, so wie: Polyesterbänder, Stahldrähte und -schnüre.
- **Möglichkeit zur Wahl der Steuerung**, wie auch zusätzlichen Optionen, je nach individuellem Wunsch des Kunden.
- **Unbemanntes und robustes** Hydrauliksystem
- Es kommen keine versteckte Kosten beim Betrieb der Maschinen auf

### Technische Daten

Anzahl der Kammern:	Eine	Beladung:	Frontalbeladung
Ausmaße der Ladeklappe:	420 x 350 mm	Ballenabbindung:	Manuell
Höchstdruck:	15kN (1,5 Tonen)	Ballenauswurf:	Manuell –durch einen speziellen Wagen
Presskraft:	0,94 kg/cm <sup>2</sup>	Stromanschluss:	230/50 [V/Hz]
Ballengröße:	400 x 400 x 500	Motorstärke:	1,5 kW
Ballengewicht:	ca. 10 – 30 kg	1 Arbeitsgang:	ca. 24 sekunden
Produktivität:	ca. 3 – 4 Ballen/Std.	Maschinengewicht:	300 kg

### Ausmaße

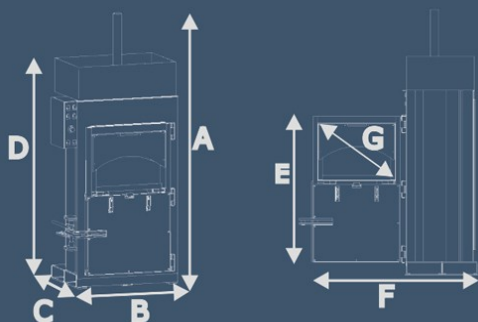

LEGENDE		[mm]
<b>A</b>	Gesamthöhe	1800
<b>B</b>	Breite	800
<b>C</b>	Tiefe	500
<b>D</b>	Transporthöhe	1400
<b>E</b>	Türhöhe	800
<b>F</b>	Tiefe bei geöffneter Tür	1100
<b>G</b>	Ausmaße der Ladeklappe	420 x 350

## Verfügbare Steuerung

### Steuerung p (PLUS)

#### Eigenschaften

- Speicher - programmierbare Steuerung PLC
- Automatische Digitalsteuerung
- Ballen fertig - Anzeige

#### Steuerungskasten

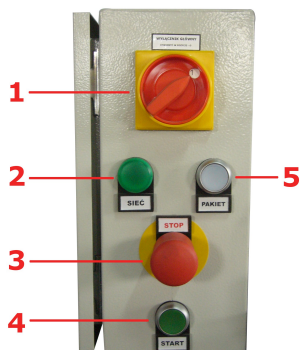

1. Hauptschalter
2. Grüne Kontrolllampe signalisiert Stromanschluss und eingeschalteten Sicherheitsschalter;
3. Notschalter „STOP“;
4. Schalter „START“ startet den Pressvorgang;
5. Weiße Kontrolllampe „PACKET“ signalisiert das Erreichen der max. Ballenhohe;

## Vorschau



## Kontakt

### Hauptsitz

ARTechnic  
ul. Gen. St. Maczka 9  
43-300 Bielsko-Biała  
Poland

### Telefon

Tel. +48 (33) 816 01 69  
fax +48 (33) 443 20 46

### Internet

biuro@artehnic.pl  
[www.artehnic.pl](http://www.artehnic.pl)  
[www.belowniceuzywane.pl](http://www.belowniceuzywane.pl)