

Belownica ARTechnic PBe20



Zalety maszyny:

- **wyjątkowo sztywna i stabilnie prowadzona płyta prasująca.** Siłownik hydrauliczny nie przejmuje sił gnących od płyty prasującej, które mogą spowodować jego uszkodzenie. Siły działające na płytę prasującą podczas prasowania, przejmowane są przez specjalne tworzywowe prowadnice dopasowane do narożników komory prasującej. Prowadnice te wykonane są ze specjalnie dobranego tworzywa sztucznego charakteryzującego się bardzo wysoką odpornością na ścieranie przez co są elementami o wyjątkowej trwałości. Dzięki naszym rozwiązaniom nie ma potrzeby kontrolowania przechyłów płyty prasującej. Wszystko po to, aby mogli Państwo swobodnie oraz bezpiecznie eksploatować nasze maszyny, nawet na bardzo wymagających materiałach, bez zmartwień np. o ewentualną awarię spowodowaną przez niedoświadczony personel obsługujący maszynę.
- **konstrukcja stalowa** naszych maszyn zaprojektowana jest do przenoszenia obciążeń znacznie przekraczających znamionowe obciążenia dla poszczególnych modeli (stąd zazwyczaj większa masa własna naszych maszyn w porównaniu z maszynami firm konkurencyjnych);
- **system zapadek** zapobiegający podnoszeniu materiału prasowanego po kolejnych cyklach pracy;
- **możliwość specjalnego wykonania** maszyny na życzenie klienta, np. zmiana skoku płyty prasującej, zmiana otworu załadunkowego, zmiana rozmiarów beli itp.
- **możliwość wiązania pakietów** (bel) wszystkimi powszechnie stosowanymi materiałami takimi jak: taśma poliestrowa, sznurek czy też drut stalowy;
- **możliwość wyboru wersji sterowania**, jak również opcji dodatkowych w zależności od indywidualnych potrzeb klienta
- **bezobsługowy i trwały** układ hydrauliczny;
- **brak ukrytych kosztów** eksploatacji maszyny;

Specyfikacja techniczna

Ilość komór:	jedna	Załadunek:	frontalny
Otwór załadunkowy:	650 x 430 mm	Wiązanie beli:	ręczne
Nacisk maksymalny:	20kN (2 tony)	Wyrzut beli:	ręczny – za pomocą specjalnego wózka
Nacisk jednostkowy:	0,83 kg/cm ²	Zasilanie:	230/50 [V/Hz]
Wymiary beli:	600 x 400 x 500	Moc silnika:	1,5 kW
Waga beli:	ok. 30 – 50 kg	Cykl pracy:	ok. 24 sekundy
Teoretyczna wydajność:	ok. 3 – 4 belki/godz.	Waga:	400 kg

Wymiary

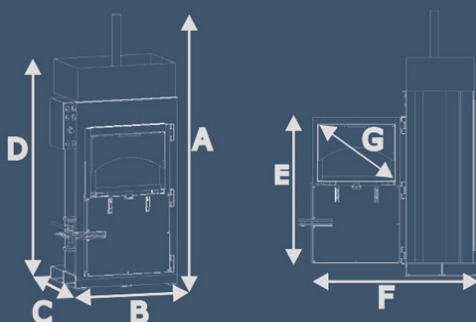

LEGENDA		[mm]
A	wysokość całkowita	2025
B	szerokość	900
C	głębokość	700
D	wysokość transportowa	1750
E	wysokość drzwi	1030
F	głębokość z otwartymi drzwiami	1350
G	wymiary otworu załadunkowego	650 x 430

Dostępne sterowania

Sterowanie p (PLUS)

Cechy

- sterownik PLC
- automatyczne sterowanie cyklem pracy
- sygnalizacja zakończenia belki

Panel sterowania

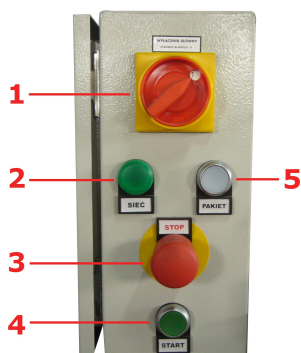

1. Wyłącznik główny belownicy;
2. Kontrolka zielona sygnalizująca podłączenie zasilania do belownicy i włączenie wyłącznika głównego;
3. Wyłącznik awaryjny „STOP”;
4. Przycisk „START” rozpoczynający proces prasowania
5. Kontrolka biała oraz przycisk „PAKIET” sygnalizująca osiągnięcie maksymalnego napełnienia prasy

Galeria



Kontakt

Adres

ARTechnic
ul. Gen. St. Maczka 9
43-300 Bielsko-Biała

Oddział Poznań:

ul. Św. Wincentego 10
61-003 Poznań

Telefony

tel. +48 (33) 816 01 69
fax: +48 (33) 443 20 46
INFOLINIA: 801 000 816

E-mail i WWW

biuro@artehnic.pl
www.artehnic.pl
www.belowniceuzywane.pl